

Информационен лист | Номер на артикул: 2001-1421/1000-413
Компонентна клема; 4-проводн.; LED (червен); 24 VDC; за DIN шина 35 x
15 и 35 x 7.5; 1,5 mm²; Push-in CAGE CLAMP®; 1,50 mm²; сив

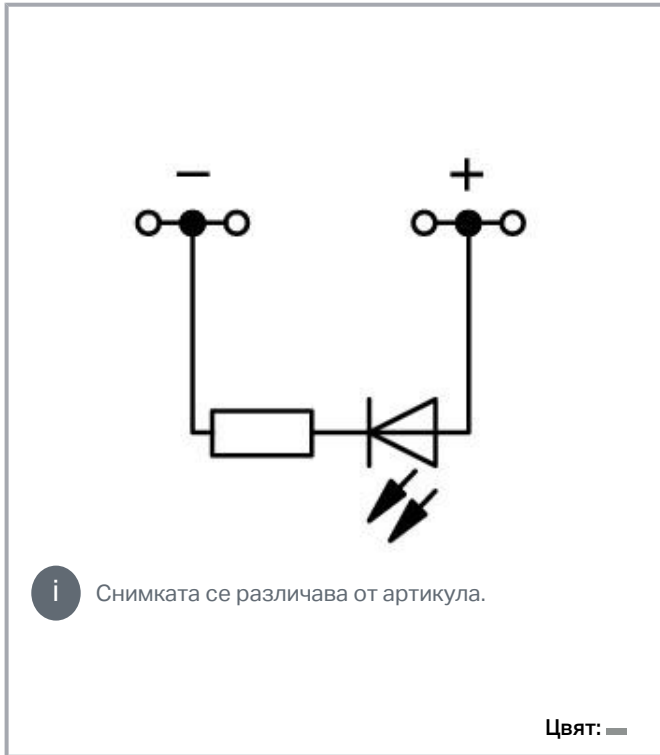

www.wago.com/2001-1421/1000-413



Данни

Notes

Safety information 1

Notice: This LED terminal block cannot be commoned with push-in type jumper bars.

Electrical data

Voltage type 1	DC
Nominal voltage	24 V

Ratings per IEC/EN

Ratings per	IEC/EN 60947-7-1
Rated current	0,025 A

Подлежи на промяна. Моля, обърнете внимание и на допълнителната документация на продукта!

ВАГО България ООД
Бизнес център Сердика
Бул."Акад. Иван Гешов" 2Е | Сграда 1, ет. 4, офис 417 | 1330 София
Тел.: +359 2 489 46 09 | Тел.: +359 2 489 46 10
Имейл: sales.bg@wago.com

Имате ли въпроси относно нашите продукти?
Винаги ще се радваме да получим вашето обаждане на +359 2 489 46 09.



Ratings per UL

Approvals per	UL 1059
Rated voltage UL (Use Group B)	600 V
Rated current UL (Use Group B)	15 A
Rated voltage UL (Use Group C)	600 V
Rated current UL (Use Group C)	15 A

Connection data

Total number of connection points	4
Total number of potentials	1
Number of levels	1

Connection 1

Connection technology	Push-in CAGE CLAMP®
Actuation type	Push-in Operating tool
Connectable conductor materials	Copper
Nominal cross-section	1,5 mm ²
Solid conductor	0,25 ... 2,5 mm ² / 22 ... 14 AWG
Solid conductor; push-in termination	0,75 ... 2,5 mm ² / 18 ... 14 AWG
Fine-stranded conductor	0,25 ... 2,5 mm ² / 22 ... 14 AWG
Fine-stranded conductor; with insulated ferrule	0,25 ... 1,5 mm ² / 22 ... 16 AWG
Fine-stranded conductor; with ferrule; push-in termination	0,75 ... 1,5 mm ² / 18 ... 16 AWG
Note (conductor cross-section)	Depending on the conductor characteristic, a conductor with a smaller cross-section can also be inserted via push-in termination.
Strip length	9 ... 11 mm / 0.35 ... 0.43 inch
Wiring direction	Front-entry wiring

Physical data

Width	4,2 mm / 0.165 inch
Height	69,9 mm / 2.752 inch
Depth from upper edge of DIN-rail	32,9 mm / 1.295 inch

Mechanical data

Mounting type	DIN-35 rail
Marking level	Center/side marking

Подлежи на промяна. Моля, обърнете внимание и на допълнителната документация на продукта!

ВАГО България ООД
 Бизнес център Сердика
 Бул."Акад. Иван Гешов" 2Е | Сграда 1, ет. 4, офис 417 | 1330 София
 Тел.: +359 2 489 46 09 | Тел.: +359 2 489 46 10
 Имейл: sales.bg@wago.com

Имате ли въпроси относно нашите продукти?
 Винаги ще се радваме да получим вашето обаждане на +359 2 489 46 09.

Material data

Note on material data	Information on material data can be found here
Color	сив
Insulation material	Polyamide (PA66)
Flammability class per UL94	V0
Fire load	0,137 MJ
Weight	6 g

Commercial data

Product Group	22 (TOPJOB S)
PU (SPU)	100 Stück
Packaging type	box
Country of origin	DE
GTIN	4045454537630
Customs tariff number	85369010000



Изискват се аксесоари

Крайна капачка

End plate		
	Артикул №: 2002-1492 Крайна и междинна пластина; 0,8 mm дебелина; оранжев	www.wago.com/2002-1492
	Артикул №: 2002-1491 Крайна и междинна пластина; 0,8 mm дебелина; сив	www.wago.com/2002-1491

Допълнителни аксесоари

Монтажна шина

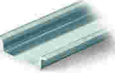
Mounting accessories		
	Артикул №: 210-197 Стоманена носеща шина; 35 x 15 mm; 1,5 mm дебелина; дължина 2 m; с прорези; подобно на EN 60715; сребрист	www.wago.com/210-197
	Артикул №: 210-198 Медна носеща шина; 35 x 15 mm; 2,3 mm дебелина; дължина 2 m; без прорези; съгласно EN 60715; цвят мед	www.wago.com/210-198
	Артикул №: 210-113 Стоманена носеща шина; 35 x 7,5 mm; 1 mm дебелина; дължина 2 m; без прорези; съгласно EN 60715; сребрист	www.wago.com/210-113
	Артикул №: 210-118	

Подлежи на промяна. Моля, обърнете внимание и на допълнителната документация на продукта!

ВАГО България ООД
Бизнес център Сердика
Бул."Акад. Иван Гешов" 2Е | Сграда 1, ет. 4, офис 417 | 1330 София
Тел.: +359 2 489 46 09 | Тел.: +359 2 489 46 10
Имейл: sales.bg@wago.com

Имате ли въпроси относно нашите продукти?
Винаги ще се радваме да получим вашето обаждане на +359 2 489 46 09.



Стюманена носеща шина; 35 x 15 mm; 2,3 mm дебелина; дължина 2 m; без прорези; съгласно EN 60715; сребрист www.wago.com/210-118



Артикул №: 210-112
Стюманена носеща шина; 35 x 7,5 mm; 1 mm дебелина; дължина 2 m; с прорези; съгласно EN 60715; "Ширина на отвора 25 mm; сребрист www.wago.com/210-112



Артикул №: 210-114
Стюманена носеща шина; 35 x 15 mm; 1,5 mm дебелина; дължина 2 m; без прорези; подобно на EN 60715; сребрист www.wago.com/210-114



Артикул №: 210-115
Стюманена носеща шина; 35 x 7,5 mm; 1 mm дебелина; дължина 2 m; с прорези; съгласно EN 60715; "Ширина на отвора 18 mm; сребрист www.wago.com/210-115

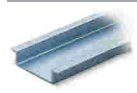

Артикул №: 210-196
Алуминиева носеща шина; 35 x 8,2 mm; 1,6 mm дебелина; дължина 2 m; без прорези; подобно на EN 60715; сребрист www.wago.com/210-196

Инструмент

Operating tool

Артикул №: 210-648
Работен инструмент; Нож: 2.5 x 0.4 mm; с частично изолирана дръжка; ъглов; къс www.wago.com/210-648

Артикул №: 210-647
Работен инструмент; Нож: 2.5 x 0.4 mm; с частично изолирана дръжка; многоцветен www.wago.com/210-647



Артикул №: 210-719
Работен инструмент; Нож: 2.5 x 0.4 mm; с частично изолирана дръжка www.wago.com/210-719

Защитно-предупредителен маркер

Cover



Артикул №: 2001-115
Защитно-предупредителен маркер; със символ на високо напрежение, черно; за 5 клеми; жълт www.wago.com/2001-115

Крайна капачка

End plate

Артикул №: 2002-1493
Разделителна пластина; 2 mm дебелина; уголемен; сив www.wago.com/2002-1493

Артикул №: 2002-1494
Разделителна пластина; 2 mm дебелина; уголемен; оранжев www.wago.com/2002-1494

Jumpers

Jumper

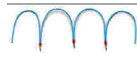

Артикул №: 210-123
Мост за обединяване на проводници; изолиран; син www.wago.com/210-123



Артикул №: 210-103
Мост за обединяване на проводници; изолиран; черен www.wago.com/210-103

Изоляционен стопер

Insulation stop

Подлежи на промяна. Моля, обърнете внимание и на допълнителната документация на продукта!

ВАГО България ООД
Бизнес център Сердика
Бул."Акад. Иван Гешов" 2Е | Сграда 1, ет. 4, офис 417 | 1330 София
Тел.: +359 2 489 46 09 | Тел.: +359 2 489 46 10
Имейл: sales.bg@wago.com

Имате ли въпроси относно нашите продукти?
Винаги ще се радваме да получим вашето обаждане на +359 2 489 46 09.

**Артикул №: 2001-171**Изоляционен стопер; 0.25 - 0.5 mm²; 5 броя/лента; светло сивwww.wago.com/2001-171**Маркиращи аксесоари**

Marking strip

**Артикул №: 2009-110**

Маркиращи ленти; за Smart Printer; на ролка; неразтегателни; без печат; тип закрепване чрез закопчаване; бял

www.wago.com/2009-110

Marker

**Артикул №: 2009-114/000-002**

WMB-Inline; за Smart Printer; 2000 броя на ролка; разтегателни от 4 - 4.2 mm; без печат; тип закрепване чрез закопчаване; жълт

www.wago.com/2009-114/000-002**Артикул №: 2009-114/000-005**

WMB-Inline; за Smart Printer; 2000 броя на ролка; разтегателни от 4 - 4.2 mm; без печат; тип закрепване чрез закопчаване; червен

www.wago.com/2009-114/000-005**Артикул №: 2009-114/000-007**

WMB-Inline; за Smart Printer; 2000 броя на ролка; разтегателни от 4 - 4.2 mm; без печат; тип закрепване чрез закопчаване; сив

www.wago.com/2009-114/000-007**Артикул №: 2009-114/000-023**

WMB-Inline; за Smart Printer; 2000 броя на ролка; разтегателни от 4 - 4.2 mm; без печат; тип закрепване чрез закопчаване; зелен

www.wago.com/2009-114/000-023**Артикул №: 2009-114/000-006**

WMB-Inline; за Smart Printer; 2000 броя на ролка; разтегателни от 4 - 4.2 mm; без печат; тип закрепване чрез закопчаване; син

www.wago.com/2009-114/000-006**Артикул №: 2009-114/000-024**

WMB-Inline; за Smart Printer; 2000 броя на ролка; разтегателни от 4 - 4.2 mm; без печат; тип закрепване чрез закопчаване; виолетов

www.wago.com/2009-114/000-024**Артикул №: 2009-114/000-012**

WMB-Inline; за Smart Printer; 2000 броя на ролка; разтегателни от 4 - 4.2 mm; без печат; тип закрепване чрез закопчаване; оранжев

www.wago.com/2009-114/000-012**Артикул №: 2009-114**

WMB-Inline; за Smart Printer; 2000 броя на ролка; разтегателни от 4 - 4.2 mm; без печат; тип закрепване чрез закопчаване; бял

www.wago.com/2009-114**Артикул №: 793-4501/000-002**

Маркировъчна карта WMB; като карта; разтегателни от 4 - 4.2 mm; без печат; тип закрепване чрез закопчаване; жълт

www.wago.com/793-4501/000-002**Артикул №: 793-4501/000-006**

Маркировъчна карта WMB; като карта; разтегателни от 4 - 4.2 mm; без печат; тип закрепване чрез закопчаване; син

www.wago.com/793-4501/000-006

Подлежи на промяна. Моля, обърнете внимание и на допълнителната документация на продукта!

ВАГО България ООД

Бизнес център Сердика

Бул."Акад. Иван Гешов" 2Е | Сграда 1, ет. 4, офис 417 | 1330 София

Тел.: +359 2 489 46 09 | Тел.: +359 2 489 46 10

Имейл: sales.bg@wago.com

Имате ли въпроси относно нашите продукти?

Винаги ще се радваме да получим вашето обаждане на +359 2 489 46 09.

Артикул №: 793-4501

Маркировъчна карта WMB; като карта; разтегателни от 4 - 4.2 mm; без печат; тип закрепване чрез закопчаване; бял www.wago.com/793-4501

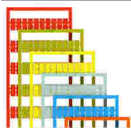
**Артикул №: 793-4501/000-023**

Маркировъчна карта WMB; като карта; разтегателни от 4 - 4.2 mm; без печат; тип закрепване чрез закопчаване; светло зелен www.wago.com/793-4501/000-023

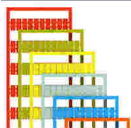
**Артикул №: 793-4501/000-024**

Маркировъчна карта WMB; като карта; разтегателни от 4 - 4.2 mm; без печат; тип закрепване чрез закопчаване; виолетов www.wago.com/793-4501/000-024

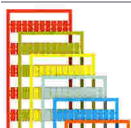
**Артикул №: 793-4501/000-005**

Маркировъчна карта WMB; като карта; разтегателни от 4 - 4.2 mm; без печат; тип закрепване чрез закопчаване; червен www.wago.com/793-4501/000-005

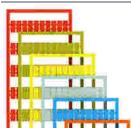
**Артикул №: 793-4501/000-007**

Маркировъчна карта WMB; като карта; разтегателни от 4 - 4.2 mm; без печат; тип закрепване чрез закопчаване; сив www.wago.com/793-4501/000-007

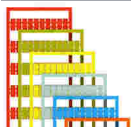
**Артикул №: 793-4501/000-012**

Маркировъчна карта WMB; като карта; разтегателни от 4 - 4.2 mm; без печат; тип закрепване чрез закопчаване; оранжев www.wago.com/793-4501/000-012

**Артикул №: 793-4501/000-017**

Маркировъчна карта WMB; като карта; разтегателни от 4 - 4.2 mm; без печат; тип закрепване чрез закопчаване; зелен www.wago.com/793-4501/000-017

**Артикул №: 793-501/000-002**

Маркировъчна карта WMB; като карта; неразтегателни; без печат; тип закрепване чрез закопчаване; жълт www.wago.com/793-501/000-002

**Артикул №: 793-501/000-007**

Маркировъчна карта WMB; като карта; неразтегателни; без печат; тип закрепване чрез закопчаване; сив www.wago.com/793-501/000-007

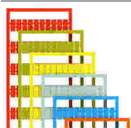
**Артикул №: 793-501/000-017**

Маркировъчна карта WMB; като карта; неразтегателни; без печат; тип закрепване чрез закопчаване; светло зелен www.wago.com/793-501/000-017

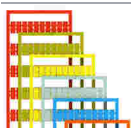
**Артикул №: 793-501/000-012**

Маркировъчна карта WMB; като карта; неразтегателни; без печат; тип закрепване чрез закопчаване; оранжев www.wago.com/793-501/000-012

Подлежи на промяна. Моля, обърнете внимание и на допълнителната документация на продукта!

ВАГО България ООД
Бизнес център Сердика
Бул."Акад. Иван Гешов" 2Е | Сграда 1, ет. 4, офис 417 | 1330 София
Тел.: +359 2 489 46 09 | Тел.: +359 2 489 46 10
Имейл: sales.bg@wago.com

Имате ли въпроси относно нашите продукти?
Винаги ще се радваме да получим вашето обаждане на +359 2 489 46 09.

**Артикул №: 793-501/000-023**

Маркировъчна карта WMB; като карта; неразтегателни; без печат; тип закрепване чрез закопчаване; зелен

www.wago.com/793-501/000-023**Артикул №: 793-501/000-006**

Маркировъчна карта WMB; като карта; неразтегателни; без печат; тип закрепване чрез закопчаване; син

www.wago.com/793-501/000-006**Артикул №: 793-501/000-005**

Маркировъчна карта WMB; като карта; неразтегателни; без печат; тип закрепване чрез закопчаване; червен

www.wago.com/793-501/000-005**Артикул №: 793-501**

Маркировъчна карта WMB; като карта; неразтегателни; без печат; тип закрепване чрез закопчаване; бял

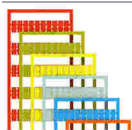
www.wago.com/793-501**Артикул №: 793-501/000-024**

Маркировъчна карта WMB; като карта; неразтегателни; без печат; тип закрепване чрез закопчаване; виолетов

www.wago.com/793-501/000-024**Ferrule**

Ferrule

**Артикул №: 216-241**Накрайник; Втулка за 0.5 mm² / 20 AWG; изолиран; електр. калаено покритие; електролитна мед; газонепроницаем; съгл. DIN 46228, Част 4/09.90; бялwww.wago.com/216-241**Артикул №: 216-242**Накрайник; Втулка за 0.75 mm² / 18 AWG; изолиран; електр. калаено покритие; електролитна мед; газонепроницаем; съгл. DIN 46228, Част 4/09.90; сивwww.wago.com/216-242**Артикул №: 216-243**Накрайник; Втулка за 1 mm² / AWG 18; изолиран; електр. калаено покритие; електролитна мед; газонепроницаем; съгл. DIN 46228, Част 4/09.90; червенwww.wago.com/216-243**Артикул №: 216-244**Накрайник; Втулка за 1,5 mm² / AWG 16; изолиран; електр. калаено покритие; електролитна мед; газонепроницаем; съгл. DIN 46228, Част 4/09.90; черенwww.wago.com/216-244**Монтаж**

Mounting accessories

**Артикул №: 709-156**

Капак; Тип 3; подходящ за носещо покритие, тип 3; дължина 1 m; прозрачен

www.wago.com/709-156**Артикул №: 709-169**

Държач на капак; Тип 3; сив

www.wago.com/709-169

Подлежи на промяна. Моля, обърнете внимание и на допълнителната документация на продукта!

ВАГО България ООД

Бизнес център Сердика

Бул."Акад. Иван Гешов" 2Е | Сграда 1, ет. 4, офис 417 | 1330 София

Тел.: +359 2 489 46 09 | Тел.: +359 2 489 46 10

Имейл: sales.bg@wago.com

Имате ли въпроси относно нашите продукти?

Винаги ще се радваме да получим вашето обаждане на +359 2 489 46 09.

**Изтегляния****Documentation****Bid Text**

2001-1421/1000-413 X81 - Datei	Feb 19, 2019	xml 3,9 kB	Изтегляне
-----------------------------------	--------------	---------------	-----------

2001-1421/1000-413 docx - Datei	Aug 2, 2018	docx 15,6 kB	Изтегляне
------------------------------------	-------------	-----------------	-----------

Additional Information

Technical Section Technical explanations		pdf 2,2 MB	Изтегляне
---	--	---------------	-----------

CAD/CAE-Data**CAD data**

2D/3D Models 2001-1421/1000-413		URL	Изтегляне
---------------------------------	--	-----	-----------

CAE data

EPLAN Data Portal 2001-1421/1000-413		URL	Изтегляне
--------------------------------------	--	-----	-----------

WSCAD Universe 2001-1421/1000-413		URL	Изтегляне
-----------------------------------	--	-----	-----------

ZUKEN Portal 2001-1421/1000-413		URL	Изтегляне
---------------------------------	--	-----	-----------

EPLAN Data Portal 2001-1421/1000-413		URL	Изтегляне
--------------------------------------	--	-----	-----------

WSCAD Universe 2001-1421/1000-413		URL	Изтегляне
-----------------------------------	--	-----	-----------

Environmental Product Compliance**Compliance Search**

Environmental Product Compliance 2001-1421/1000-413 Component terminal block; 4-conductor; LED (red); 24 VDC; for DIN-rail 35 x 15 and 35 x 7.5; 1.5 mm ² ; Push-in CAGE CLAMP®; 1,50 mm ² ; gray		URL	Изтегляне
--	--	-----	-----------

Подлежи на промяна. Моля, обърнете внимание и на допълнителната документация на продукта!

ВАГО България ООД
Бизнес център Сердика
Бул."Акад. Иван Гешов" 2Е | Сграда 1, ет. 4, офис 417 | 1330 София
Тел.: +359 2 489 46 09 | Тел.: +359 2 489 46 10
Имейл: sales.bg@wago.com

Имате ли въпроси относно нашите продукти?
Винаги ще се радваме да получим вашето обаждане на +359 2 489 46 09.

Бележки за инсталиране

Conductor termination

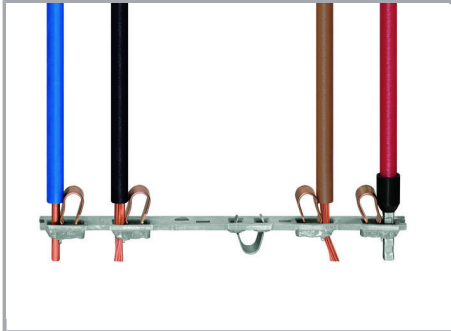

All conductor types at a glance

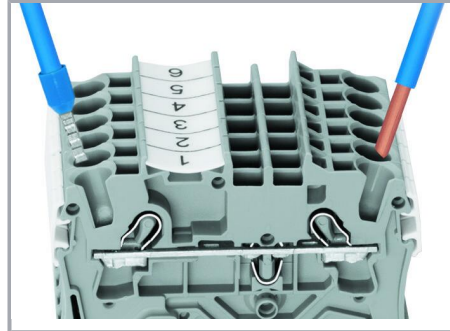

Push-in termination of solid and ferruled conductors

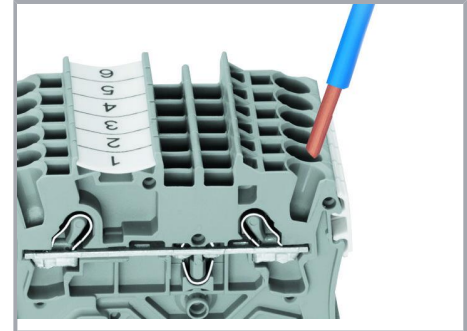

Inserting a conductor via push-in termination:

Solid conductors with cross-sections from either one size above, or up to two sizes below, the rated cross-section can be simply pushed in – no tools needed.

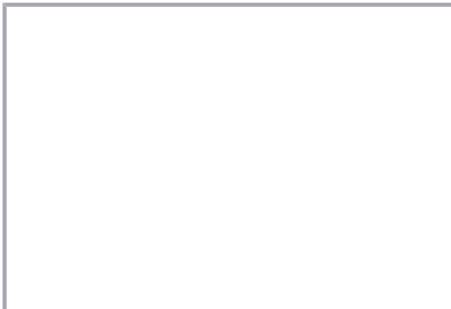

Inserting a conductor via operating tool:

Connecting fine-stranded conductors without ferrules, or small cross-sectional conductors that cannot be pushed in, is performed similarly to the original CAGE CLAMP® – just use an operating tool.

Advantage:

To open the clamp, the operating tool is inserted vertically. The conductor entry is less than 15 degrees for easier wiring.

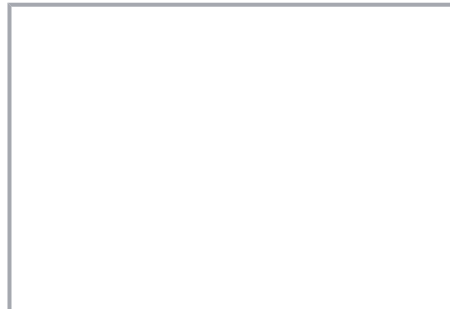

Conductor termination – insulation stop

Подлежи на промяна. Моля, обърнете внимание и на допълнителната документация на продукта!



Design monitoring units (e.g., for control and operating circuits) via LED terminal blocks.

Marking

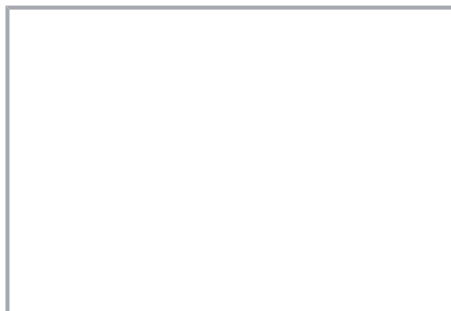
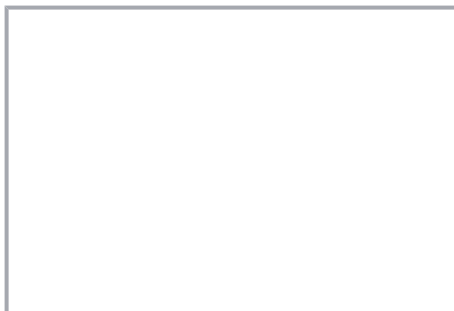

Snapping WMB inline markers into marker slots.

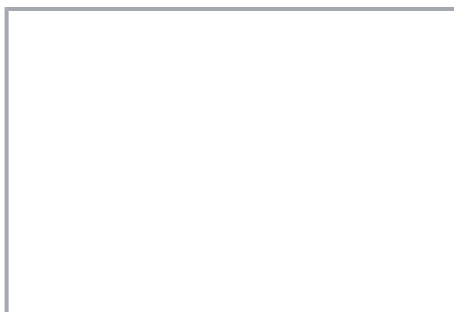

Circuit-related voltage indications can be created using the following terminal blocks:

2001-1421/1000-434 or 2001-1421/1000-413

Семейство продукти

Подлежи на промяна. Моля, обърнете внимание и на допълнителната документация на продукта!

ВАГО България ООД
Бизнес център Сердика
Бул."Акад. Иван Гешов" 2Е | Сграда 1, ет. 4, офис 417 | 1330 София
Тел.: +359 2 489 46 09 | Тел.: +359 2 489 46 10
Имейл: sales.bg@wago.com

Имате ли въпроси относно нашите продукти?
Винаги ще се радваме да получим вашето обаждане на +359 2 489 46 09.



TOPJOB® S

TOPJOB® S: In various industrial applications and modern building installations, WAGO's wide and versatile range of rail-mount terminal blocks provides more than just reliable electrical connections.

Показване на всички продукти от семейството.

Подлежи на промяна. Моля, обърнете внимание и на допълнителната документация на продукта!

ВАГО България ООД
Бизнес център Сердика
Бул."Акад. Иван Гешов" 2Е | Сграда 1, ет. 4, офис 417 | 1330 София
Тел.: +359 2 489 46 09 | Тел.: +359 2 489 46 10
Имейл: sales.bg@wago.com

Имате ли въпроси относно нашите продукти?
Винаги ще се радваме да получим вашето обаждане на +359 2 489 46 09.